

# 目录

1. 引言	1
2. 注意事项	1
3. 使用前准备工作	
3-1 拆封及检查	1
3-2 配件安装	1
3-3 调平电子秤	1
4. 产品介绍	
4-1 产品规格及产品特性	2
4-2 前面板	3
4-2-1 显示说明	3
4-2-2 按键说明	4
4-3 电源	4
5. 设定说明及参数描述	
5-1 功能设定	5
5-2 参数说明	5
6. 单点校正及多点校正	7
7. 操作说明	
7-1 称重	8
7-2 扣重及预先扣重	8
7-3 检校功能	
7-3-1 重量上下限检校	9
7-3-2 数量上下限检校	9
7-4 计数	10
7-4-1 单重输入计数及单重记忆/叫出	10
7-4-2 取样计数及自动平均	10
7-5 累计、累计显示、累计清除	11
7-6 秤对打印机初始化（选配的功能）	12
7-7 计算机对秤的控制（选配的功能）	12
8. 外接界面	
8-1 适配卡接脚示意图	12
9. 错误信息提示和故障排除	13
附一：列印样本（选配的功能）	

## 1. 引言

感谢您购买 JTS-CC 电子秤。为帮助您正确使用该产品，请仔细阅读使用说明书。

## 2. 注意事项

- ◎ 请将电子秤置于稳定、平坦的安装使用地点。 详见 3-3 调平电子秤。
- ◎ 连接电源之前请先检查电源功率和插座类型是否匹配。详见 4-3 电源。
- ◎ 第一次使用之前请先热机 15 分钟。
- ◎ 避免在强风、震动、强电磁波的环境下使用。
- ◎ 避免将电子秤置于温度变化过大的场所使用（适合使用温度范围：0℃~ 40℃）
- ◎ 先切断电源，再用湿布擦洗电子秤。
- ◎ 严禁把电子秤浸泡在水或者其它液体之中。
- ◎ 整称 2 个月以上关机未使用，请将蓄电池充满电后再使用。
- ◎ 蓄电池充满电后请及时断开充电电源。
- ◎ 对蓄电池进行充电时，当充电指示灯长时间指示红灯时（24 小时以上）请及时检修称子或者更新新的蓄电池，以免造成称子损坏。
- ◎ 如需服务请联系授权经销商。

## 3. 使用前准备工作

### 3-1 拆封及检查

拆开包装盒并检查电子秤有没有在运输过程中遭受损坏。如果有运输损坏或者部件丢失的情况，请尽快联系经销商。包装盒里面应包含：

- 秤体
- 秤盘
- 用户手册
- 适配器

### 3-2 配件安装

1) 使用之前，请先把电子秤下盖的运送保护螺丝按逆时针方向旋出并取下来。

注：运送保护螺丝可保护精密传感器，以免其在搬运过程中因碰摔受损。JTS-30CC 因其秤量较大，无需运输保护螺丝。

2) 将不锈钢秤盘安放在塑料秤盘上即可。

### 3-3 调平电子秤

为了弥补使用地点的稍微倾斜或少许的不规则，我们可以调平电子秤。

前面板装有水平仪，利用电子秤的调整脚调平水平仪，直至气泡位于水平仪正中间（如下图所示）。

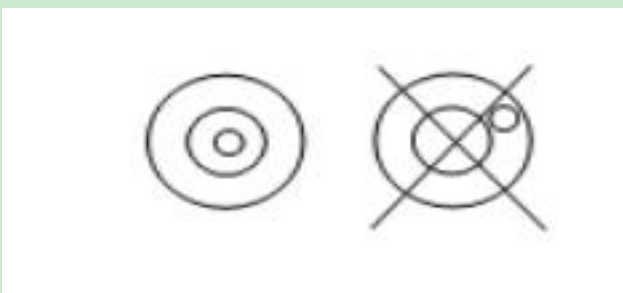

注：每次更换使用地点都需调平电子秤。

## 4. 产品介绍

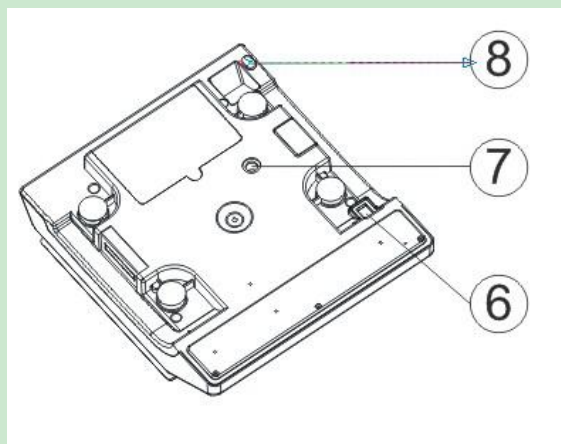
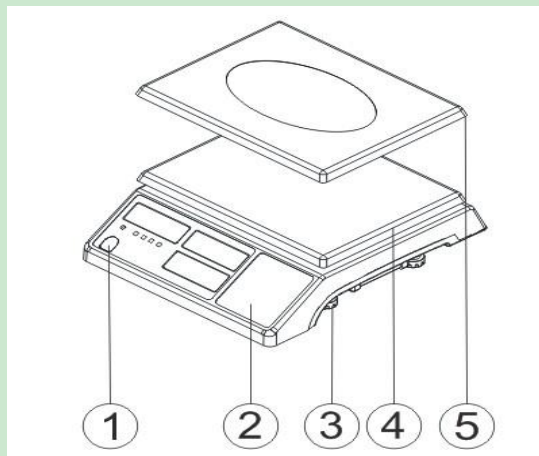

- ① 水平仪
- ② 面板、按键
- ③ 调整脚
- ④ 塑料秤盘
- ⑤ 不锈钢秤盘
- ⑥ 开关
- ⑦ 运送保护螺丝
- ⑧ 电源插槽

### 4-1 产品规格及产品特性

#### 产品规格

机型	JTS-3CC	JTS-6CC	JTS-15CC	JTS-30CC
秤量 (千克)	3	6	15	30
称重单位	千克/磅/克			
显示屏	液晶显示 (LED 背光)、显示位数 (6、5、6)			
秤盘	294 x 228 x 13.5mm 不锈钢材质			
电子秤尺寸	330 x 289 x 104mm			
使用电源	DC9v/400mA; 可充式电池: 6 伏/4 安			

#### 产品特性

高精度设计达1/15000，精确稳定。

充电、插电两用方式，供选择，免除电源不稳定或停电困扰。

具有单点校正及多点校正功能，确保精准度。

具有自动调整零点及软件滤波功能，秤重反应速度可依使用环境不同作调整。

液晶显示荧幕并具有自动照明功能。

具有三段式数量警示功能，可设定上限，标准，下限数量警示，并具有一组记忆功能。





具有累计数量功能并可以逐笔显示及消除功能。

可选配双向 RS-232+RELEY 接口，可外接计算机、自粘式打印机、撞针式小型打印机。

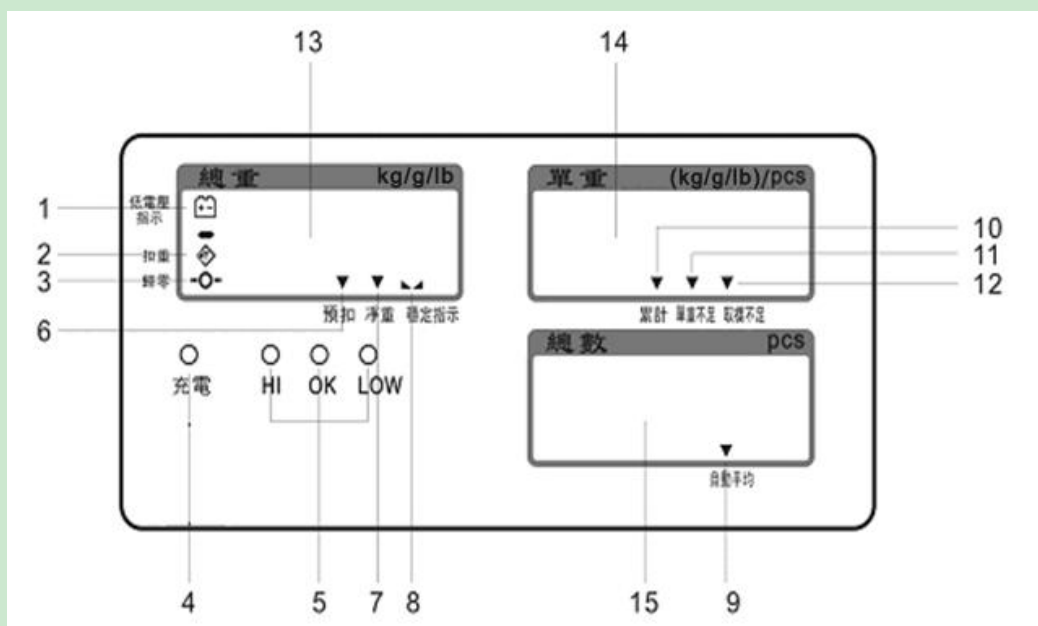
## 4-2 前面板

### 4-2-1 显示说明



- 1)  电池电量低指示符号
- 2)  扣重或预先扣重指示符号
- 3)  归零指示符号，归零范围在最大秤量的 2%以内
- 4) 充电指示灯
- 5) **HI 指示灯** 当称重物品的重量大于上限值且大于等于 20 个感量，HI 指示灯亮起。  
**OK 指示灯** 当称重物品的重量介于上限和下限之间（包括上下限值）且大于等于 20 个感量，OK 指示灯亮起。  
**LOW 指示灯** 当称重物品的重量小于下限值且大于等于 20 个感量，LOW 指示灯亮起。
- 6) “**預扣**”按数字键输入预先扣重值后，“▼”指示符号指向“**預扣**”。
- 7) “**淨重**”即总重減去皮重。做完扣重或预先扣重的动作后，“▼”指示符号指向“**淨重**”。
- 8) “**穩定指示**”当读数处于稳定状态时，“”符号出现在“**穩定指示**”的上方。
- 9) “**自動平均**”自动平均功能开启时，“▼”指示符号指向“**自動平均**”。
- 10) “**累計**”累计功能开启时，“▼”指示符号指向“**累計**”。
- 11) “**單重不足**”在单重输入计数过程中，如果输入的单重值小于 4/5 感量，“▼”指示符号指向“**單重不足**”。
- 12) “**取樣不足**”在取样计数过程中，如果计算出来的单重值小于 4/5 感量或取样数目少于 10 个，“▼”指示符号指向“**取樣不足**”。
- 13) **总重窗口** ①显示称重物体的重量；②显示累计总重量。
- 14) **单重窗口** ①显示物料平均单重值；②显示累计笔数。
- 15) **总数窗口** ①显示计数物料的数量；②显示累计物料总数。

## 4-2-2 按键说明



- 1) **0~9 数字键** ①用于输入预先扣重值、单重值②其它的数据输入。
- 2) **● 键** 小数点。
- 3) **【取樣】键** ①按此键进行取样计数，取样后长按此键可关闭自动平均，单重值锁定。②设置机型时可进行单位切换。
- 4) **【毛净重/设置】键** ①扣重后可通过该键切换毛重显示或净重显示。②长按进入参数设定。③进入设置上下限设置时可开启或关闭检重功能。
- 5) **【单重/记忆】键** ①在没有单重的时候是叫出记忆的单重。②在有单重的情況下是存储单重。③输入指定的单重值，然后按此键可执行计数功能。
- 6) **【累计/保存】键** ①累加显示屏显示的数量和重量值。②保存当前级参数的变更。③称量感量 设置。
- 7) **【清除/HI】键** ①此键用于消除输入的数值。②设置检校上限。③输入数值时可在游标闪动的地方数字+1。④删除累计记录。
- 8) **【歸零/ESC】键** ①按此键做归零动作（归零范围在最大秤量的 2%以内）。②按此键取消扣重。③退出某个状态或者不保存退出。
- 9) **【←/重示】键** ①可显示总的累计数据（即物料总重、总笔数、总数量）。②可向左循环显示最后 10 笔（既最新累计的 10 笔）的具体资料。③参数设定时，循环同一级参数。④输入数值时可使光标往左移动。
- 10) **【列印/L0】键** ①当选择 key（手动打印）为当前打印方式时，按此键输出数据。②设置检校下限。③输入数值时可使游标闪动的地方数字-1
- 11) **【扣重/▶】键**①手动扣重。②预先扣重。③消除扣重。④参数设定时，循环同一级参数。⑤可向右循环显示最后 10 笔（既最新累计的 10 笔）的具体资料。⑥输入数值可使游标向右移动。

## 4-3 电源

连接电源之前请先检查当地电源功率和插座类型是否匹配，为避免干扰，请使用单独的电源插座。请尽量使用原厂所附之充电适配器。

### 可选电源

- 1) (9V/400mA) 适配器
- 2) (6V/4A) 内置充电电池

## 电源消耗功率

无背光时，大约可用 80 小时，消耗功率为 300mW

有背光时，大约可用 65 小时，消耗功率为 380 mW

## 低电池提醒

当重量窗口左上角显示“”符号时，表示电池电量即将耗尽。连接适配器充电，充电指示灯呈红色。当电池充满时充电指示灯变成绿色（大约需要 8 个小时），请尽快切断电源。

## 5. 设定说明及参数描述

### 5-1 功能设定

1) 按【净毛重/设置】键开机或在称重状态下长按

【净毛重/设置】键进入参数设定，窗口显示：

2) 按【◀/重示】或【扣重/▶】键可循环选择参数。

3) 按【净毛重/设置】键则进入参数选项。

4) 按【◀/重示】或【扣重/▶】键键循环选择参数选项。

5) 按【累计/保存】保存修改内容并返回参数选项或者按【归零/ESC】键不变更设置返回参数选项。

6) 按【归零/ESC】键返回称重状态。

注：进入参数设置后也可直接按数值键选择 00~09 参数项。

7) 长按【取样】键可取消自动平均，重新取样再次开启自动平均，但不改变原取样计数方式。



### 5-2 参数说明

1. SET00 内码值显示，可按键检测。

2. SET01 背光模式切换设定，可供选项有：off，auto，on。

Off：关闭背光（任何时候背光灯都不亮）。

Auto：称重稳定或者一有按键动作，背光开启，但是稳定几秒（2s，4s，6s，…，20s，ever）后背光自动关闭。ever=大于 9d 背光自动开启，并一直持续开启。

On：开启背光（开机状态下，任何时候背光灯都亮起）。

注：进入背光参数设置，当选择到 AUTO 时，再按【净毛重/设置】进入设置，【◀/重示】或【扣重/▶】键移数字位选择需要的时间

3. SET02 使用单位设定，可供选项有：Kg Kg，Kg g，g g，lb lb。

注：此参数表示为称重单位与单重单位，例如：选择参数为



即

表示称重单位为 Kg，单重单位为 g/pcs，此时按【取样】可选择单位

4. SET03 零点显示范围设定，可供选项有：d0~d5。

d0：第一个感量即可显示。

d1：第二个感量即可显示，放置第一个感量的时候显示 0，零点符号不出现。d2~d5 依次类推。

5. SET04 检重记忆设定，可供选项有：on，off。

on：重新开机自动开启检校状态。

off：重新开机不会自动开启检校状态。



6. SET05 **STBL** 是否稳定检校，可供选项有：on, off。  
on: 重量、数量在检校范围内且稳定符号出现后才检校。  
off: 重量、数量在检校范围内即开始检校。
7. SET06 **BEEP** 检重蜂鸣叫声，可供选项有：Hi, ok, Lo, out, no.beep。  
Hi: 重量大于等于 20d 且大于上限值时，有声音警示。  
Ok: 重量大于等于 20d 且在上下限（含）之间，有声音警示。  
Lo: 重量大于等于 20d 且低于下限值时，有声音警示。  
Out: 重量大于等于 20d 且在上下限外，有声音警示。  
no.beep: 三段检重(蜂鸣器为静音状态)。
8. SET07 **PER** 外接设备选择，可供选项：PC、JMS、Godex、BIRCH、ZEBRA、GP、DMP、CK、ET、CX、EXCEL、U-KKEY、**LP-50**。  
PC: 计算机输出。  
JMS: 连接衡器管理系统。  
GODEX: 自黏式打印机，纸宽 5cm\*3cm。  
BIRCH: 自黏式打印机，纸宽 5cm\*3cm。  
ZEBRA: 自黏式打印机，纸宽 5cm\*3cm。  
GP: 不干胶打印机，纸宽 5cm\*3cm。  
DMP: 针式打印机（厂内只针对 SH-24）。  
CK: 热敏式打印机（可打印中文）。  
ET: 大型 LED 显示。  
CX: CX 大屏幕(适用 CX 大屏幕版本号 0.02)。  
EXCEL: 配合 Windows 的“串行键设备”功能，可将重量等数据直接输出至 Excel 中，详细使用方法参见“使用 EXCEL 输出格式”。下载地址：  
<http://www.jadever.com.cn/Download.aspx>  
U-KEY: 配合特定的转接线，可直接将重量等数据输出到 Excel 等软件中，支持 WinXP/Win7 系统。  
**LP-50: 热感式标签打印机。**  
注：使用 CK 打印机打印中文需联系授权经销商做相关设置。
9. SET08 **BAUD** 设置波特率，可供选项有：9600、4800、2400。
10. SET09 **Prtn** 设置打印方式，可供选项有：key, stable, contin。  
contin: 连续送出  
stable: 稳定送，大于等于 20d 才可稳定输出  
key: 按键送，有动作就可输出
11. SET10 **Prtf** 打印格式预设，prt01~prt03 具体见下面附一，最多可设 100 种。
12. SET11 **Fl** 滤波等级设定，可供选项有：1, 2, 3, 4。  
1: 适用于十分稳定的环境，称重速度最快

- 2: 适用于一般的适用环境
- 3: 适用于较震动的环境
- 4: 适用于很震动的环境, 称重速度最慢

13. SET12 **7-1** 归零扣重条件, 可供选项有: stable, auto, always。

stable : 稳定时按扣重或者归零键才动作。

always: 无需稳定就可按扣重或者归零键, 会立即发生动作。

auto: 无需稳定就可按扣重或者归零键, 但是到稳定后才发生动作。

14. SET13 **0-off** 重量记忆参数, 可供选项有: on, off。

OFF: 重新开机后不显示关机前的重量。

ON: 重新开机后显示关机前的重量。

15. SET14 **HiLo** 选择检校的类型, 可供选项有: Qty. ck, Wt. ck。

Qty. ck: 开启数量检校。

Wt. ck: 开启重量检校。

16. SET15 **RRUC** 计数自动平均设置, 可供选项有: ON, OFF

ON: 取样后开启自动平均(默认值), 此时取样计数方式是以实际值计算单重。

OFF: 关闭自动平均, 此时取样计数方式是以显示值计算单重。

17. SET16 **rESET** 参数初始化

按【净毛重/设置】键再按【累计/保存】键进行厂内初始化, 显示 ok 即初始化完成。

## 6. 单点校正及多点校正

注: (1) 校正前需设置好秤量, 校正所用的单位就是秤量设置时指定的单位。

(2) 校正过程中, 按【归零/ESC】键不保存退出校正并返回称重状态。

下面以 3kg/0.2g 为例:

1) 按住【扣重/▶】键不放, 并打开电源开关, 等待窗口显示:

2) 清空秤盘, 按【扣重/▶】键进入零点校正, 窗口显示: “0.0000” 闪烁。

3) 等待窗口显示第 1 校正点重量值, 窗口显示:

注: 第 1 校正点根据当前秤量自动提供一个默认值, 如 3kg 秤量

就是 1kg。若需要更改校正值, 按【净毛重/设置】键进入数值

修改模式。按【◀/重示】或【扣重/▶】键移位, 按【清除/HI】

或【列印/L0】键修改数值或按相应的数字键进行修改, 修改完成后按【累计/保存】键保存。

4) 放置相应砝码并按【扣重/▶】键, 完成第 1 点校正, 窗口显示:

注: 在校完第 1 点后, 处于类似称重的状态, 显示窗口可显示重

量值变化。

5) 若在零点和至少一个校正点校正完毕后不再校正, 则跳到第 7 步;

若要继续校正则继续第 6 步操作。

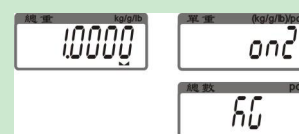



6)任意选择后面的校正点。如已经在 1kg 处校正好，再加放 500g 砝码，显示窗口会自动显示 1.5000kg。此时再按【扣重/▶】键，完成第二点校正后，窗口显示：



重复第 6 步，可实现 on3， on4 和 on5 的校正。

7)按【累计/保存】键，窗口显示“PASS”，保存并返回称重状态。

注：若 on5 校正完成后窗口会自动显示“PASS”，保存并返回称重状态。

## 7. 操作说明

### 7-1 称重

归零状态下，把重物放于秤盘上，重量窗口显示 1.0000kg(毛重)。

注：请先选择相应的量测单位。



### 7-2 扣重&预先扣重

#### 7-2-1 扣重

当称重物体需放置于容器之内，容器须做扣重。

1)在归零状态下，把容器放于秤盘之上，等稳定符号出现后，按【扣重/▶】键完成扣重动作。窗口显示：



2)把重物置于容器内，此时窗口显示重物的净重值。



3)清空秤盘，窗口显示扣重值（即容器重量）。



4)若要取消扣重，清空秤盘，按【扣重/▶】键或【归零/ESC】键即可。



#### 7-2-2 预先扣重

##### 方式一

1)长按【扣重/▶】键 3 秒钟，窗口进入设置预先扣重值模式：

最左边的数字闪烁。

2)设置扣重值：按【◀/重示】或【扣重/▶】键移位，按【清除/HI】或【列印/L0】键修改数值或按相应的数字键进行修改。



3)按【累计/保存】键保存并返回称重模式，窗口显示：

4)把称重物品置于容器内，表头会自动从总重量中扣除容器重量。

5)若要取消预先扣重，清空秤盘，按【扣重/▶】键或【归零/ESC】键即可。

##### 方式二

1)按数字键输入预扣值，预扣值将显示于单重窗口，此时数值闪烁



2)按【扣重/▶】键执行预扣，窗口显示：



- 3) 把称重物品置于容器内，表头会自动从总重量中扣除容器重量。
- 4) 若要取消扣重，清空秤盘，按【扣重/▶】键或【归零/ESC】键即可。

注：输入的预扣值应与称重值的单位一致。

## 7-3 检校功能

### 7-3-1 重量上下限检校(需开启重量检校功能，参见参数说明：第16点)

#### 上限值设定

1) 在正常称重状态下，长按【清除/HI】键，窗口进入数字修改模式：  
最左边的数字闪烁。

2) 设置上限值：按【◀/重示】或【扣重/▶】键移位，按【清除/HI】  
或【列印/L0】键修改数值或按相应的数字键进行修改。



3) 按【净毛重/设置】键开启或关闭检校。

4) 按【累计/保存】键确认并储存上限值。按【归零/ESC】键不保存退出并返回称重状态。

#### 下限值设定

1) 在正常称重状态下，长按【列印/L0】键，窗口进入数字修改模式：  
最左边的数字闪烁。

2) 设置下限值：按【◀/重示】或【扣重/▶】键移位，按【清除/HI】  
或【列印/LOW】键修改数值或按相应的数字键进行修改。

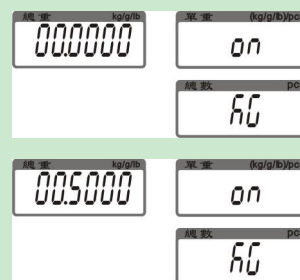

3) 按【净毛重/设置】键开启或关闭检校。

4) 按【累计/保存】键确认并储存下限值。按【归零/ESC】键不保存退出并返回称重状态。

当上下限值设定完成后，把称重放于秤盘：

当称重物品重量低于下限值且大于等于20个感量时，出现LO指示符号。

当称重物品重量介于上限和下限值之间(包括上下限)且大于等于20个感量时，出现OK指示符号。

当称重物品重量大于上限时且大于等于20个感量时，出现HI指示符号。

注：进入上下限值设定一旦修改数值则检校默认开启，下限设置大于上限时，上限会自动默认为下限值。

### 7-3-2 数量上下限检校(需开启数量检校功能，参见参数说明：第15点)

#### 上限值设定

1) 在正常称重状态下，长按【清除/HI】键，窗口进入数字修改模式：  
最左边的数字闪烁。

2) 设置上限值：按【◀/重示】或【扣重/▶】键移位，按【清除/HI】  
或【列印/L0】键修改数值或按相应的数字键进行修改。

3) 按【净毛重/设置】键开启或关闭检校。

4) 按【累计/保存】键确认并储存上限值。按【归零/ESC】键不保存退出并返回称重状态。



#### 下限值设定

1) 在正常称重状态下，长按【列印/L0】键，窗口进入数字修改模式：  
最左边的数字闪烁。



2) 设置下限值：按【◀/重示】或【扣重/▶】键移位，按【清除/HI】



或【列印/L0】键修改数值或按相应的数字键进行修改。

3) 按【净毛重/设置】键开启或关闭检校。

4) 按【累计/保存】键确认并储存下限值。按【歸零/ESC】键不保存退出并返回称重状态。

当上下限值设定完成后，把称重放于秤盘：

当称重物品数量低于下限值且大于等于 20 个感量时，出现 LOW 指示符号。

当称重物品数量介于上限和下限值之间(包括上下限)且大于等于 20 个感量时，出现 OK 指示符号。

当称重物品数量大于上限时且大于等于 20 个感量时，出现 HI 指示符号。  
注：进入上下限值设定一旦修改数值则检校默认开启，下限设置大于上限时，上限会自动默认为下限值。

## 7-4 计数

### 7-4-1 单重输入计数及单重记忆/叫出

#### 单重输入计数

1) 称重状态下，用数字键及●键输入指定的单重值，然后按【单重/记忆】键。

2) 放置称重物品于秤盘上，电子秤会计算出物品的数量。

注：如果输入的单重值小于 4/5 感量，“▼”指示符号指向“单重不足”。



#### 单重记忆

1) 单重窗口已有单重值，然后按【单重/记忆】键，窗口显示：

2) 输入单重记忆号码，按【◀/重示】或【扣重/▶】键移位，

按【清除/HI】或【列印/L0】键修改数值或按相应的数字键进行修改。

3) 按【累计/保存】键保存单重值并返回称重状态。按【歸零/ESC】键不保存单重值并返回称重状态。

注：可保存 20 笔单重值（00~19 笔）



#### 单重叫出

1) 按【单重/记忆】（若单重窗口不是 0, 则先按【清除/HI】键）窗口显示：

2) 输入需要叫出的单重号码，按【◀/重示】或【扣重/▶】键移位，按【清除/HI】或【列印/L0】键修改数值或按相应的数字键进行修改。

3) 按【累计/保存】键确定叫出的单重记忆值并返回称重状态。按【歸零/ESC】键退出单重值叫出并返回称重状态。



### 7-4-2 取样计数及自动平均（需开启自动平均功能，详见参数第 16 点）

#### 取样计数

1) 称重状态下，先把样品置于秤盘或已扣重的容器里面，接着用数字键输入样品数量，然后按【取樣】键。



电子秤会计算出样品单重，“▼”指示符号指向“自動平均”。

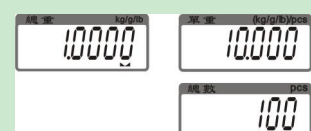

注：①取样数目越大，平均单重值越准确。②如果计算出来的单重值小于 4/5 感量或取样数目少于 10 个，“▼”指示符号指向“取样不足”。

2) 拿开样品，放上称重物，显示器开始计数。

3) 按【清除/HI】键取消取样计数动作，返回称重状态。

## 自动平均

取样过程中，如需要一个更准确的单重值，又不想去数太多的取样物品时，我们可以在秤盘上放置少于或者等于前一次取样数目的样品。(如第一次取样 20 个，第二次我们只能加放少于或者等于 20 个的样品且要大于等于 3 个)，哔一声，电子秤会自动平均功能将计算出一个更准确的单重值。这个步骤可以一直被重复，直到求得满意的单重值。

**手动关闭自动平均：**取样后自动平均默认为开启，“自动平均”符号出现。长按【取样】键自动平均功能关闭，“自动平均”符号消失，单重值锁定。重新取样才可再开启自动平均。

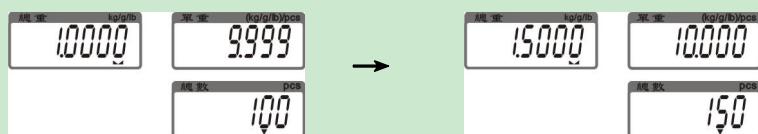

## 7-5 累计、累计显示、累计清除

### 7-5-1 累计

1) 先给物料做单重输入计数或取样计数的动作。(参见 7-4-1 和 7-4-2)

注：容器要预先扣重。

2) 等待稳定符号出现后，按【累计/保存】键累加物料数量和重量。

单重窗口显示累计第一笔，“▼”指示符号指向“累计”。过

一秒钟，窗口显示返回称重状态，取下第一批物料。

3) 把第二批物料放于秤盘，然后按【累计/保存】键累加第二批物料。重复 2-3 步骤，直到累计完所有物料。

注：①最多可累计 99 笔。

②大于等于 20d 且稳定即可累计，累计一笔后回零才可累计下一笔。

③负数、毛重下不可累计。

④重新取样或更换单重后，累计的数量会根据最新的单重进行调整。



### 7-5-2 累计显示

1) 按【◀/重示】键进入累计显示窗口：

可显示总的累计数据（即物料总重、总笔数、总数量）。

2) 按【▶/重示】或【扣重/▶】键查看总资料和最后 10 笔

（既最新累计的 10 笔）的具体资料。

3) 在累计显示窗口下，当外接设备选择计算机、打印机为 DMP 或 CK 时，按【列印/LO】键可输出累计数据打印单笔资料或总资料（打印出最后 10 笔的资料、总重、总数量）。参见打印样本

注：① XX=总累计资料； XX=单笔累计资料。





### 7-5-3 累计清除

若要删除总的累计资料或最后 10 笔（既最新累计的 10 笔）的具体资料，按【◀/重示】或【扣重/▶】键移至窗口显示要删除的数据（可单笔也可总的累计资料），然后再按【清除/HI】键。当总的累计资料被删除时，累计指示符号“▼”消失。

### 7-6. 秤对打印机初始化（选配的功能）

#### 操作步骤

步骤一	按【净毛重/设置】键开机或在称重状态下长按【净毛重/设置】键进入参数设定，按【◀/重示】或【扣重/▶】键可循环选择参数至 SET08 <b>Peri</b> 。
步骤二	按【净毛重/设置】键进入外接设备选择，按【◀/重示】或【扣重/▶】键选择打印机类型，当选择好某一个打印机后，按【净毛重/设置】键进行初始化，单重视窗显示打印机类型，总数窗口将显示 UNSUP 或 init?。
步骤三	当显示 UNSUP 时表示此打印机不支持秤对打印机初始化，按【归零/ESC】键返回打印机类型选择。当显示 init? 时表示此打印机需要初始化，按【累计/保存】键进行初始化。按【归零/ESC】返回打印机类型选择，不对打印机进行初始化。初始化完毕后显示 ok，1 秒后显示此打印机类型，继续进行其它参数设置，退出参数设置直接按【归零/ESC】键，返回称重状态。

### 7-7. 计算机对秤的控制（选配的功能）

#### 操作步骤

步骤一	配合适配卡，连接 RS232，外接设备选择 PC 机
步骤二	打开串口调试，在发送区输入大写字母“Z”、“T”、“C”、“R”、“P”再按发送，秤可执行相应的动作“Z”对应归零，“T”对应扣重，“C”对应取消扣重，“R”与“P”对应打印，同时有按键声

## 8. 外接界面

☆ 若需要外接选配，请先选配适配卡（RS232+Relay）。

备注：无 RTC

### 8-1 适配卡接脚示意图

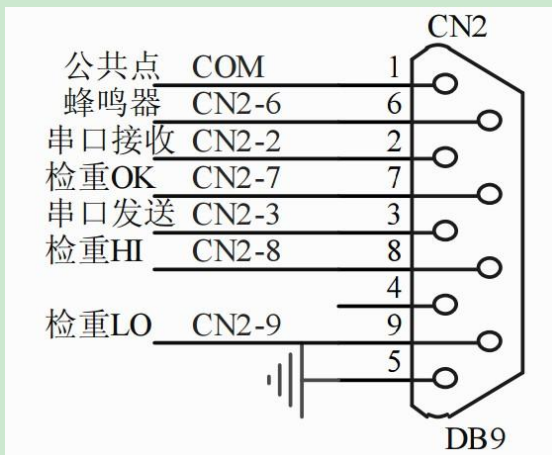

## 9. 错误信息提示和故障排除

错误显示	问题状况	解决方法
ERR0	归零时超出归零范围	使得重物在 2%满载内
ERR1	设置精度超出 300-300000 或称量不符合规格	调整精度或调整精度再重设称量
ERR2	超出开机零点范围	1. 检查秤盘上是否有其它物品干涉, 移开该物品 2. LOAD CELL 故障, 需更换或联系维修部门。
ERR3	超出 A/D 解析范围	1. 检查是否 A/D 故障, 更换 AD 2. LOAD CELL 故障, 需更换或联系维修部门
ERR4	EEPROM Chksum 有误	重新焊 EEPROM 或联系维修部门
ERR5	称重物超出满载+9e	将超载的部分拿开
ERR6	超出显示范围	-----
ERR7	累计笔数超出范围	删除累计笔数
ERR8	检重设置上下限值超过满载	重新设置检重值
ERR9	超出扣重范围或预扣重值超出范围	使扣重值满足: $0 < \text{扣重值} \leq \text{满载}$
ERR10	校正值错误	放置正确的砝码校正且校正值得 $\leq$ 满载

### 附一：打印样本（选配的功能）

打印设备	格式	样本
PC	prt-01	<b>10 pcs</b>
	prt-02	<b>1.000 kg</b>
	prt-03	<b>N.W.: 0.500 kg U.W.: 0.0500 kg/pcs Total: 10 pcs</b>
	prt-04	<b>G.W.:+ 10000 g U.W.: 10.000g/pcs Total: 1000pcs</b>
	prt-05	<b>+ 1.000 kg</b> <b>- 1.000 kg</b>



<b>BIRCH/GODEX/ZEBRA/GP</b>	<b>Prt-01</b>	10 pcs
	<b>Prt-02</b>	0.500 kg
	<b>Prt-03</b>	N.W.: 0.500 kg U.W.: 0.0500 kg/pcs Total: 10pcs
<b>CK/DMP</b>	<b>prt-01</b>	10 pcs
	<b>prt-02</b>	0.500 kg
	<b>prt-03 (英文打印)</b>	N.W.: 0.500 kg U.W.: 0.0500 kg/pcs Total: 10 pcs
	<b>prt-03 (CK 中文打印)</b>	净重: 0.500 kg 单重: 0.0500 kg/pcs 总计: 10 pcs
	累计显示时,且为总合时, 如LCD左下角显示0.00时 按打印键	(01) 1.000 kg 20 pcs (02) 1.000 kg 20 pcs (03) 1.000 kg 20 pcs ----- (03) 3.000 kg 60 pcs
<b>U-KEY</b>	<b>prt-01</b>	1.00 100 10
	<b>prt-02</b>	1.00kg 100.00g/pcs 10pcs

注：“打印样本”可变化相当多的格式。当使用者提出其格式需求后，对于 BIRCH/GODEX/ZEBRA/GP 打印机，经由原厂设计格式文档再 E-mail 回传给使用者，经由计算机灌进格式文文件，即可印出想要印出之格式。对于 DMP/CK（热敏式打印机）打印机，则需更改秤的设计。